

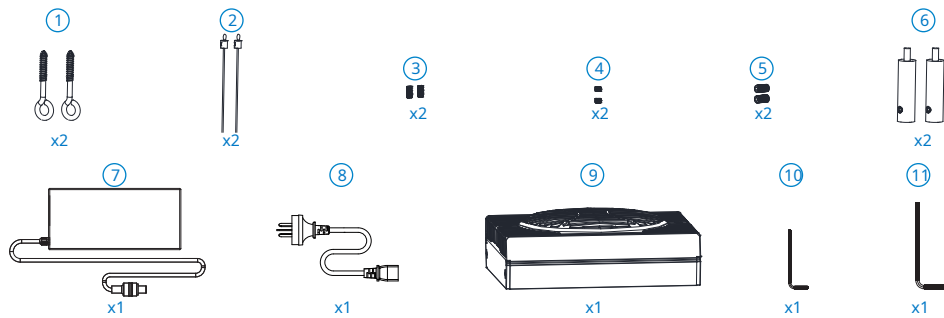

# Pro LED90/150/200

MANUAL DE INSTRUCCIONES

## Contenido ProLED 90



## Instalación

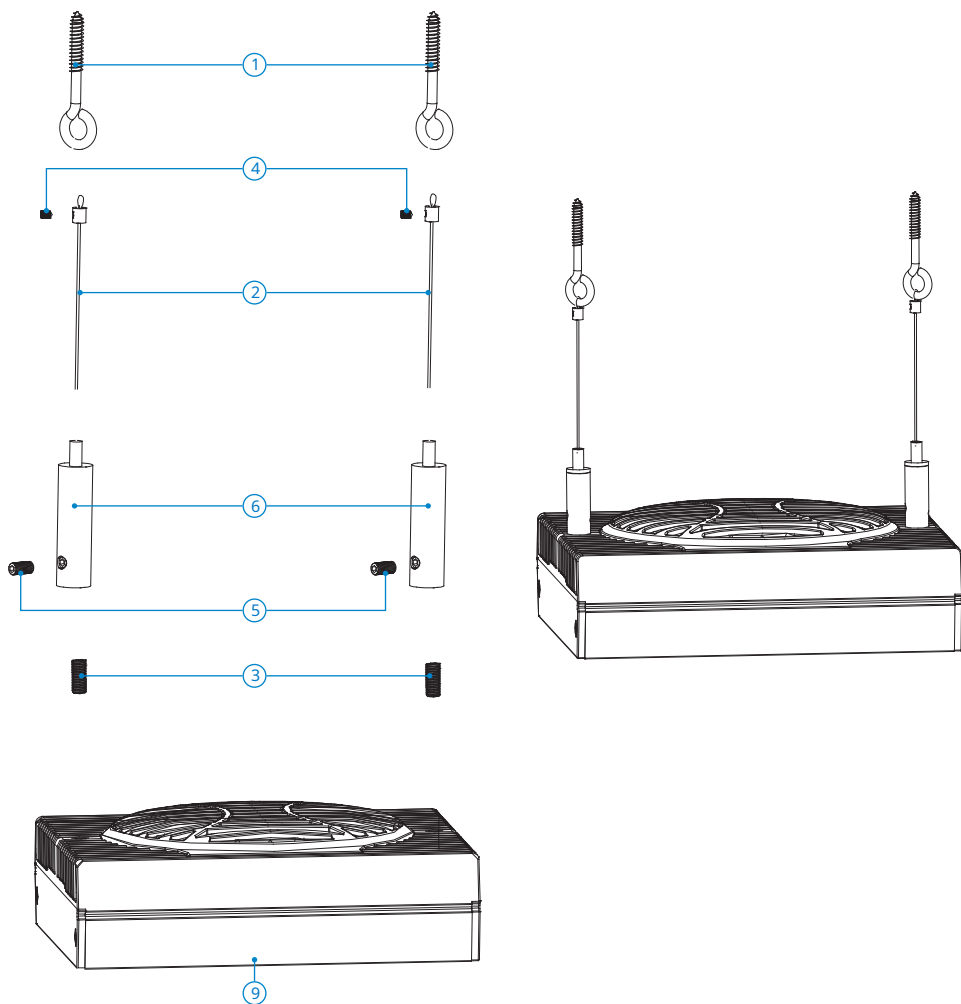

## Contenido ProLED 150/200

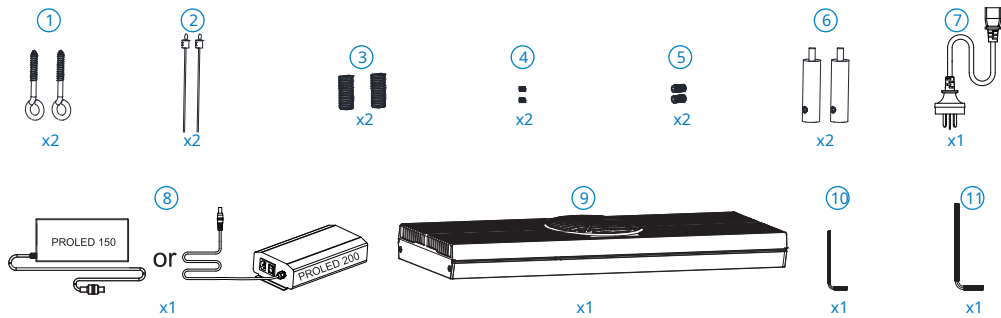

## Instalación

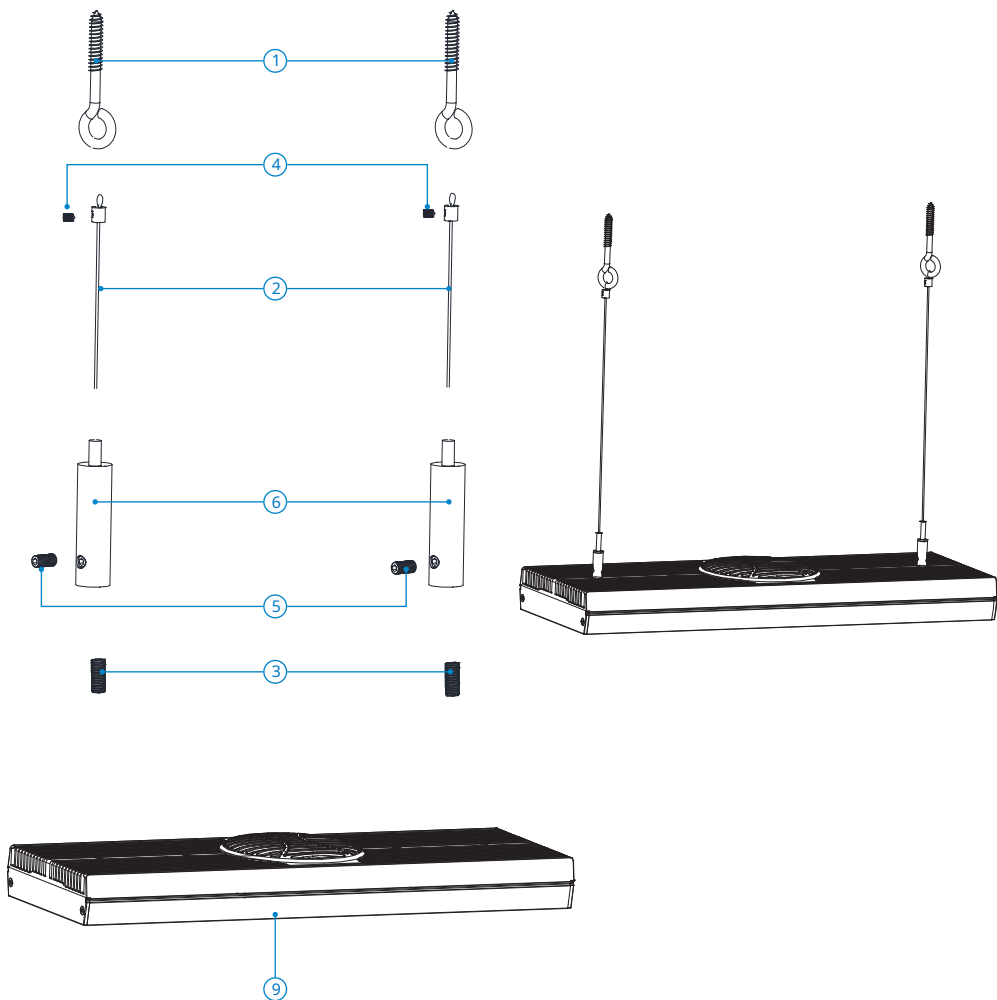

## Instrucciones generales



Lea este manual atentamente antes de utilizar este dispositivo. Guarde este manual para consultarlo en el futuro.

### Significado de los símbolos

En este manual se utilizan los siguientes símbolos de advertencia y/o palabras de advertencia:



#### ¡PELIGRO!

Esto significa un peligro inminente debido a la corriente eléctrica. El incumplimiento de las instrucciones de seguridad puede provocar lesiones graves o mortales y/o daños graves al producto o al medio ambiente.



#### ¡ADVERTENCIA!

Esto significa una situación peligrosa. El incumplimiento de las instrucciones de seguridad puede provocar lesiones personales moderadas o menores y/o daños al producto o al medio ambiente.



#### ¡AVISO!

Esto significa precaución, información útil o consejos.

Significado de los símbolos en el propio dispositivo:



Este dispositivo sólo se puede utilizar dentro de la casa para fines de acuario.



Este dispositivo tiene clase de protección III.

**IP24**Protegido de salpicaduras de agua desde cualquier dirección.



Este dispositivo cumple con todos los estándares de la UE aplicables.



Este dispositivo no puede desecharse con la basura doméstica normal, sino que debe recogerse por separado para su reciclaje.



Instale este dispositivo al menos a 15 mm por encima del agua.

## Usar

Sólo apto para uso en interiores con fines de acuario.

### Seguridad

Siga siempre las instrucciones de seguridad a continuación para un uso seguro del dispositivo. El incumplimiento de estas instrucciones puede poner en peligro a las personas o al medio ambiente.



• Este dispositivo debe estar protegido por un disyuntor de relé de fuga a tierra con una corriente de fuga de un máximo de 30 mA.

• Asegúrese de que el voltaje que se muestra en la etiqueta coincida con el voltaje de la red eléctrica.

• Proteja la toma y el enchufe contra la humedad. Utilice un bucle de goteo para asegurarse de que el agua no pueda llegar al enchufe, al adaptador, al interruptor y al conector del cable a través del cable de alimentación.

• No utilice el producto si el dispositivo, el cable o el enchufe están dañados. Devuelva el dispositivo a su distribuidor para su reparación o reciclaje.

• Cuidado con la combinación de agua y electricidad. No lo opere con las manos mojadas. Secarse las manos antes de realizar el mantenimiento.

• Apague siempre todos los dispositivos del acuario antes del mantenimiento. Desconecte el(los) enchufe(s) de la toma.



• No sumerja la iluminación LED en agua. Entre la iluminación y la superficie del agua debe haber una distancia mínima de 15 mm.

• Instale correctamente la iluminación LED encima del acuario. Sólo entonces enchufe el enchufe de red.

• Si la iluminación cae al agua, primero desenchúfela de la toma de corriente. Luego levante la iluminación del cable fuera del agua.



• **¡AVISO!**La iluminación LED se vuelve cálida. Deje que la iluminación se enfríe antes de realizar el mantenimiento.



• Este dispositivo puede ser utilizado por niños a partir de 8 años, personas con capacidades físicas, sensoriales o mentales reducidas o con falta de experiencia y conocimiento, si han recibido supervisión o instrucciones sobre el uso del dispositivo de forma segura y entender los peligros involucrados. Los niños no deben jugar con el dispositivo. Los niños no deben realizar la limpieza y el mantenimiento del dispositivo sin supervisión.

• Las modificaciones al dispositivo pueden afectar la seguridad. La garantía también caducará.



## Función

El Blue Marine ProLED es iluminación para acuarios marinos.

## Mantenimiento



- Limpiar la iluminación periódicamente con un paño húmedo. Esto prolonga la longevidad y mejora la salida de luz.
- Los LED no se pueden reemplazar. Reemplace la iluminación si los LED ya no funcionan.
- Para el mantenimiento del acuario puede inclinar la iluminación LED hacia arriba.

## Reciclaje



Este símbolo indica que este producto (si se desecha) no se puede desechar con la basura doméstica normal. En su lugar, deberá entregarse en un centro de recogida oficial (por ejemplo, HWRC). O puede devolverse al distribuidor al comprar un producto nuevo similar. Siga las normas aplicables en su país para la recogida selectiva de productos eléctricos y electrónicos.

La recogida selectiva y el reciclaje son mejores para el medio ambiente, la salud pública y reducen los residuos.

## Garantía



2 años de garantía del fabricante en materiales y defectos de construcción. Los dispositivos deben devolverse completos con todos los componentes, acompañados de un comprobante de compra oficial que confirme la fecha de compra para cualquier reclamo de garantía. Los dispositivos incompletos a los que les faltan piezas y los dispositivos sin comprobante de compra no son elegibles para la garantía. Después de recibirlo y verificarlo, determinaremos si el dispositivo será reparado o reemplazado. Para un dispositivo reparado o reemplazado bajo garantía, se aplica el tiempo restante del período de garantía original.

Lea atentamente las instrucciones de instalación, uso y mantenimiento. Los daños por uso incorrecto, daños por inmersión en agua, daños por contaminación o no limpieza del dispositivo y daños en el cable no están cubiertos por la garantía. Conserve siempre el comprobante de compra, sin comprobante de compra la garantía quedará anulada.

Descarga la APLICACIÓN Horizonte



Conéctese directamente a ProLED WiFi



Vaya a configuración > WiFi en su teléfono inteligente. Seleccionar tu ProLED\_XXXX



Introduce la contraseña: 00000000(8 x cero).

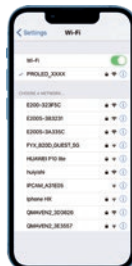

Conectado. Entonces comienza tu Aplicación Horizon Aqua.

ES

Si está conectado directamente al ProLED WiFi, podrá controlar la luz pero no tendrá conexión a Internet.

Agregue ProLED a su aplicación Horizon



Acceso



Seleccione "LED"

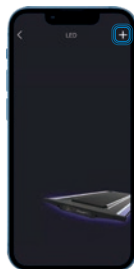

Presione "+"



Seleccione su dispositivo "PROLED\_XXXX"

Cuando el cuadrado es iluminado naranja el ProLED es conectado a la aplicación.



Añade tu "PROLED\_XXXX" y haga clic en el clip

Conéctese a ProLED a través del enrutador (no compatible con la red de 5 GHz)

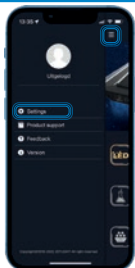

Vaya al menú y seleccione ajustes

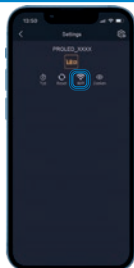

Haga clic en Wi-Fi.

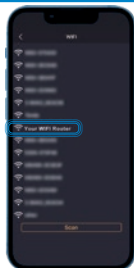

Selecciona el nombre de tu enrutador doméstico.



Ingrese la contraseña y seleccione Aceptar. Volver a la pantalla de apertura.

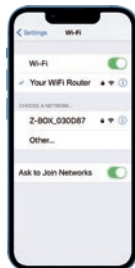

Vaya a configuración > WiFi activado tu teléfono inteligente y seleccione su enrutador WiFi.

Si está conectado a un enrutador, tendrá una conexión a Internet mientras controla tu ProLED

Configuración

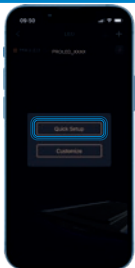

Seleccione su ProLED y Presione "Configuración rápida"



Puede elegir diferentes configuraciones, que puede utilizar directamente o modificar posteriormente según sus propios requisitos.

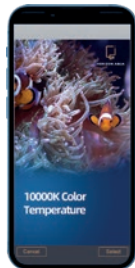

Cuando hayas hecho tu elección presiona "Seleccionar"

Configuración



Seleccione su ProLED y Presione "Personalizar"

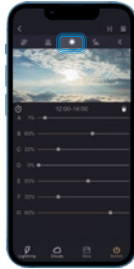

Ahora puedes cambiar todos los aspectos de tu ProLED Como deseas.

Consulte más adelante en el manual para obtener más información, explicación.

Controla tu luz Configuración de fecha y hora

Ajuste de la hora del amanecer



Haga clic en "LED"

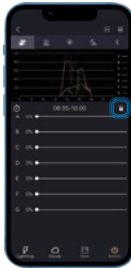

Haga clic en Modificar

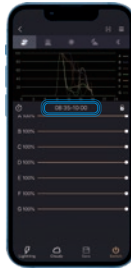

Seleccione para configurar el controlador tiempo.

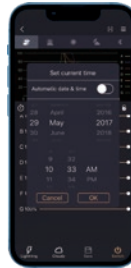

Establecer año, mes y día. Establecer hora y minuto. Haga clic en "Aceptar" para confirmar.



Haga clic en "Modificar "A"; Luego haga clic en el control de tiempo "B"



Establecer hora de inicio y finalización tiempo. Haga clic en "Aceptar" para confirmar.

5 periodos de tiempo de brillo

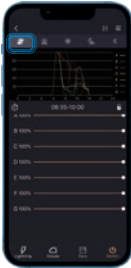

Amanecer

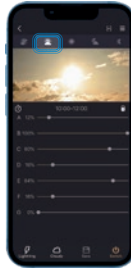

Amanecer



Tiempo de día

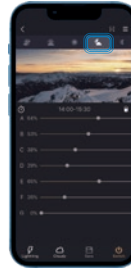

Atardecer

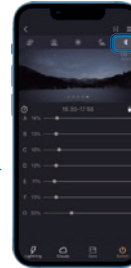

Noche

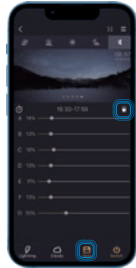

Haga clic en "Modificar" para cambiar brillo y color. Luego haga clic en "Guardar".

Luz encendida/apagada



La iluminación está encendida



La iluminación está apagada

Modo relámpago

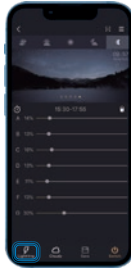

Haga clic en modo rayo para ingresar a la configuración

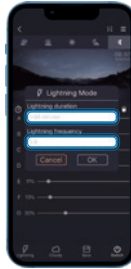

Introduzca la duración 1-99 min. Ingrese la frecuencia 1-8. Haga clic en "Aceptar"

Modo nublado

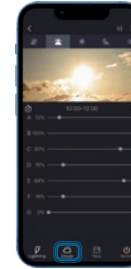

Haga clic en Modo nublado para ingresar a la configuración.

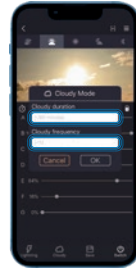

Introduzca la duración 1-99 min. Ingrese la frecuencia 1-8. Haga clic en "Aceptar"

Modo de demostración

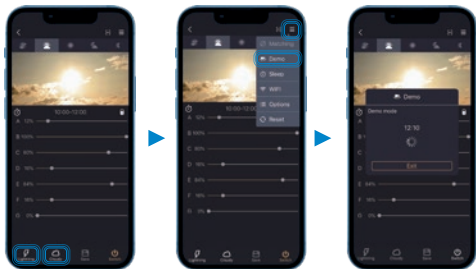

Modo relámpago apagado

El modo nublado está desactivado

Haga clic en Menú que

Seleccione "Demostración"

Modo de demostración Rápido  
iluminación delantera 24h  
configuración (10min.seg).

Modo de sueño



Haga clic en Menú que

Seleccione "Dormir"

Establecer hora de inicio  
y hora final y

haga clic en Aceptar

La luz se apagará  
según el sueño.  
tiempo.

Configuración de opciones

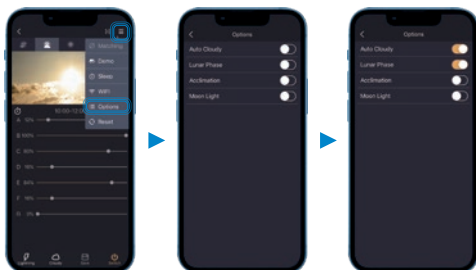

Haga clic en Menú que  
Seleccione opciones\*

**Auto Nublado**  
Corre nublado al azar  
condiciones de luz de  
Amanecer hasta el atardecer.

**fase lunar**  
Posición aleatoria de  
la luna en el  
periodo vespertino.

**luz de la luna**  
No activo para  
ProLED

**Aclimatación**  
Ofrece un periodo de 10  
días para que los nuevos  
habitantes se aclimaten al  
medio ambiente. Auto  
Nublado y Lunar  
La fase está deshabilitada.  
durante la aclimatación  
modo.

Compartir ajustes de luz a través del código QR



Haga clic en QR

Genere un código QR de su  
configuración, incluido  
cada vez que dura,  
brillo y color.

Guarda su código QR.  
Ahora puedes reconfigurar tu  
configuración mediante  
código QR y compartirla con  
tus amigos.

Cargue la configuración mediante el escaneo del código QR



Haga clic en QR

Alinear código QR  
con marco

Interfaz de vista previa de configuración de  
luz de código QR. deslizar  
izquierda o derecha para comprobar  
efectos de luz para  
diferentes periodos de tiempo.



Leer la configuración del código QR del álbum del teléfono



Interfaz de vista previa de configuración de luz de código QR. Dedice hacia la izquierda o hacia la derecha para comprobar los efectos de luz diferentes periodos de tiempo.

Haga clic en QR

Haga clic en el botón de la foto para ir al álbum en tu teléfono inteligente

Seleccione el código QR

Seleccione "Elegir"

Restaurar a la configuración predeterminada

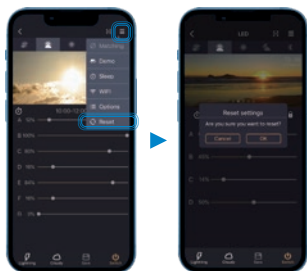

Haga clic en Menú y seleccione Restablecer.

Seleccione "Restablecer" para restaurar a los valores predeterminados ajustes. Haga clic en "Aceptar" si desea volver a la configuración predeterminada. Tu **tendrá que conectarse en ¡Modo AP otra vez!**

Restablecer el ProLED

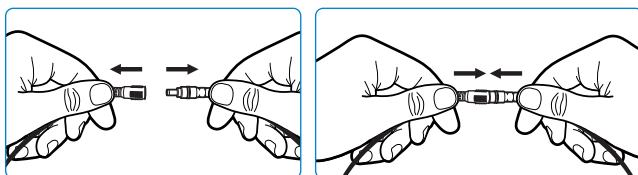

1. Apague y encienda el Proled

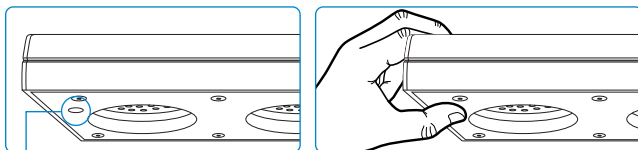

2. Mantenga presionada la luz azul de reinicio durante 10 segundos.

3. La luz azul parpadeará varias veces, el reinicio estará hecho.

Solución de problemas

Problema	Causa posible	Solución
La luz no trabaja	Compruebe si la luz está conectada a la fuente de alimentación.	Conectar a la fuente de alimentación
	Compruebe si el nivel de brillo está establecido en 0%	Ajusta el nivel de brillo de tu dispositivo móvil
	Compruebe si la luz está apagada o si la luz se ha configurado en una configuración de hora	Enciéndelo o ajusta la configuración de hora
la luz se queda sin un tiempo de apagado de la luz	Compruebe si el periodo de tiempo total es superior a 24 horas.	Ajuste la hora en consecuencia o restablezca la configuración de fábrica
	Compruebe si la hora actual no está configurada según su hora actual local	

Fecha de compra:  
Kaufdatum:  
Fecha de entrega:  
Datos adicionales:

Sello del distribuidor:  
Modelo de manipulación:  
Tampón del cargador.  
Plancha de distribuidor:

...../...../ 20.....

¡Conserve siempre el comprobante de compra, sin nota de compra no hay garantía!

Bewahren Sie den Kassenbon immer auf; ¡Ohne Kaufbeweis no tiene garantía!

¡Toujours garder le bon d'achat, sans bon aucune garantie!

¡Bewaar altijd het aankoopbewijs, zonder bon geen garantie!

03-2022



Vlietweg 8, NL-4791 EZ Klundert Países Bajos  
[www.aquadistri.com](http://www.aquadistri.com)