



**SuperFish**

SmartFish Keeping

MANUAL DE USO



# FILTRO COMBI CLEAR

La mejor solución para estanques pequeños.

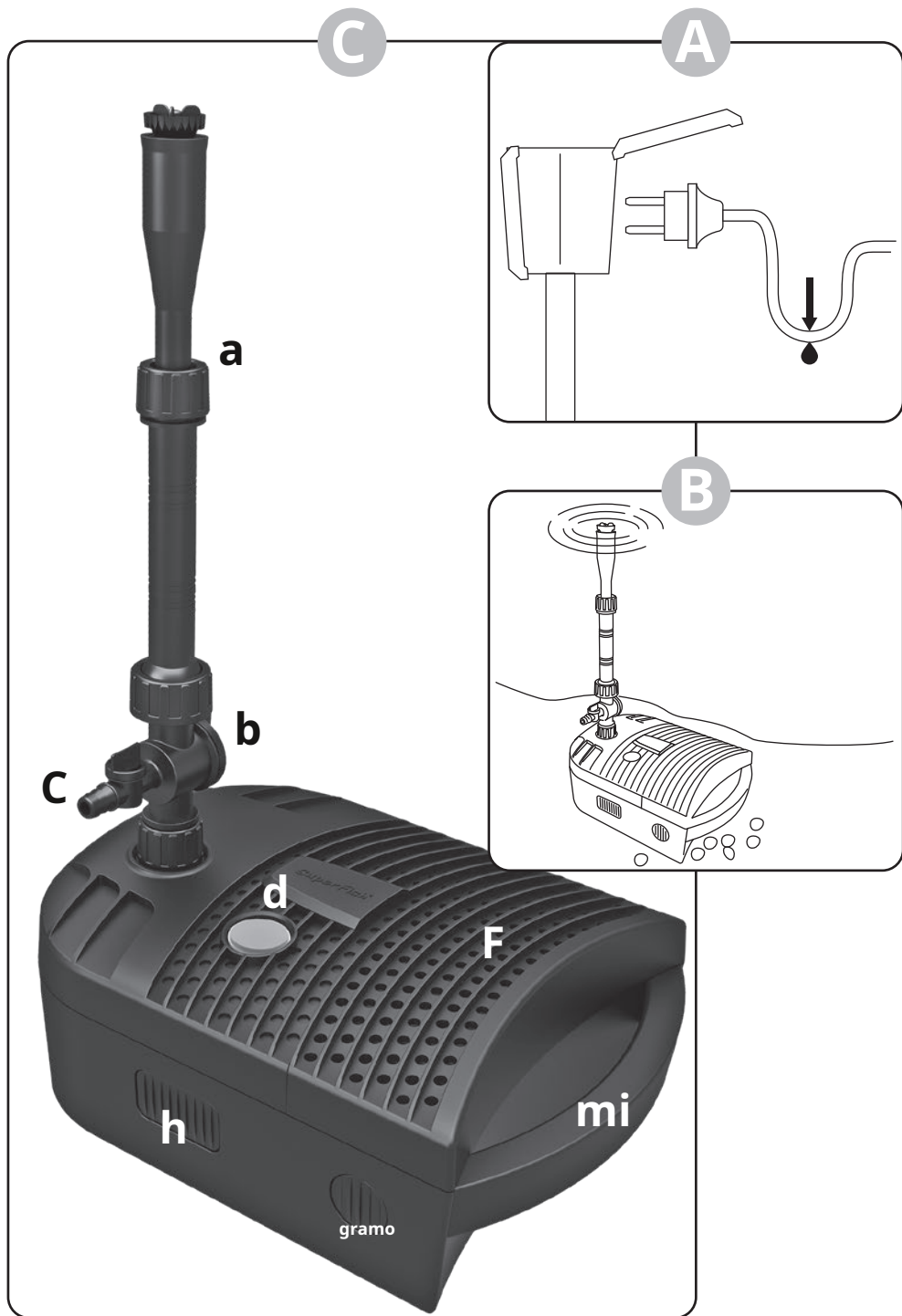

**D**

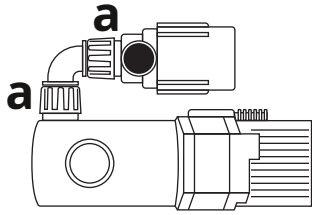

**m**

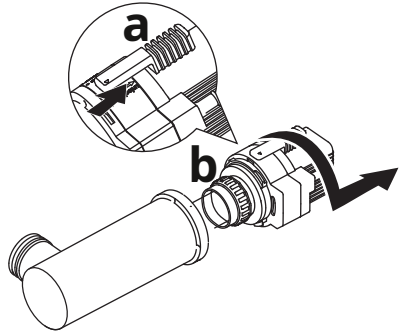

**F**

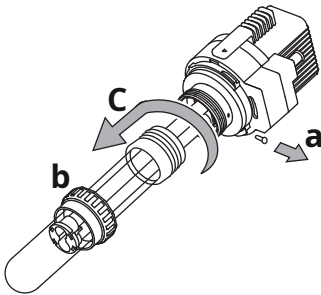

**GRA**

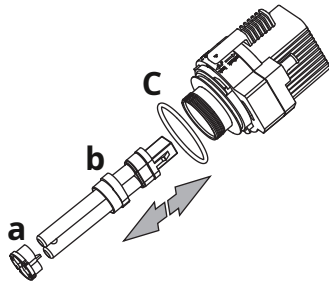

**h**

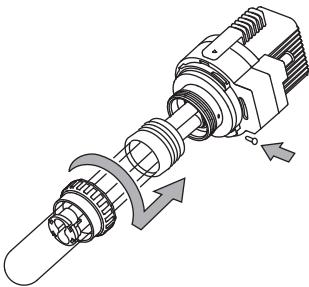

**j**

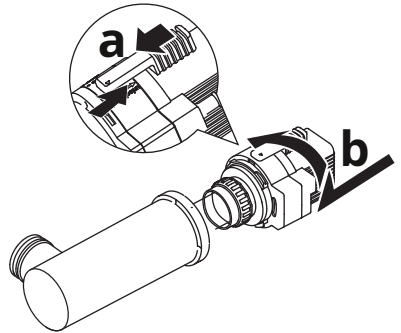

# ES - SuperFish Combi clear 4 en 1 2000 - 4000 - 6000

^ Lea este manual atentamente antes de usarlo.

^ Apto para uso en exteriores, debe utilizarse sumergido.

^ El dispositivo UVC incorporado produce radiación dañina; el contacto directo puede ser peligroso para los ojos, y piel.

^ Nunca mire una lámpara UV encendida, apague la alimentación antes de realizar cualquier mantenimiento o abrir la unidad. ^ Asegúrese de que el voltaje que se muestra en la etiqueta se correlacione con el voltaje de la red eléctrica.

exceder los 35°C. Nunca debe utilizarse con otros líquidos o productos químicos.

^ El enchufe sólo se puede conectar a una toma de corriente con toma de tierra. Asegúrese de que el agua no pueda alcanzar el enchufe (A).

^ Tenga mucho cuidado al utilizar electricidad en combinación con agua, no lo opere con las manos mojadas o con el enchufe esta mojado. Nunca opere el dispositivo si hay personas en el agua.

la lámpara puede permanecer caliente hasta 10 minutos después de ser desconectada.

^ No utilice esta unidad si alguna pieza está dañada, especialmente el cristal de un cuarto de galón; compre piezas nuevas en su distribuidor. En caso de daños a la unidad, al cable o al enchufe, no utilice la unidad y devuélvala a su distribuidor para su reparación o reciclaje.

^ Este aparato puede ser utilizado por niños a partir de 8 años y personas con discapacidad capacidades físicas, sensoriales o mentales o falta de experiencia y conocimiento si han recibido supervisión o instrucciones sobre el uso del aparato de manera segura y comprenden los peligros involucrados. Los niños no pueden jugar con el aparato. La limpieza y el mantenimiento del usuario no deben ser realizados por niños sin supervisión.

## Instalación

- Coloque el filtro Combi Clear en el estanque debajo de la superficie del agua, asegurándose de que esté estable en el fondo del estanque (B). La boquilla de la fuente debe estar ligeramente por encima de la superficie del agua, el tubo de pulverización (California) es regulable en altura (telescópico) y puede inclinarse ligeramente (15°).
- El flujo y la altura se pueden ajustar mediante una perilla en el tubo de pulverización (cb), permitiéndote ajustar la altura o el diámetro de la fuente.
- Puede conectar una manguera al costado del tubo rociador para crear una cascada o una figura de agua (cc).
- Encienda el filtro enchufando el enchufe a una toma de tierra.
- Verifique el funcionamiento de la lámpara UV mediante el indicador luminoso en la cubierta (Cd).
- Nunca levante el filtro del agua por el cable, desenchufe el enchufe y levante el filtro por el asa (ce) Fuera del agua.

## Mantenimiento del filtro

- ¡Desconecte siempre de la red eléctrica antes de realizar cualquier mantenimiento!
- Limpie el filtro regularmente, después de la primera instalación. Si su estanque está muy contaminado, primero limpie la esponja filtrante a diario. Retire la tapa del compartimento del filtro (**cf**) presionando simultáneamente el pestillo (**cg**) en ambos lados y levantando la cubierta.
- El carbón activado absorbe el color y las toxinas del agua y por lo tanto se satura. Reemplace la esponja filtrante y el medio filtrante dos veces por temporada (más a menudo si es necesario). Su distribuidor SuperFish puede adquirir un juego de medios filtrantes Combi Clear (art. 06020760 y art. 06020763).

## Mantenimiento de la bomba y de la unidad UVC

- ¡Desconecte siempre de la red eléctrica antes de realizar cualquier mantenimiento!
- Verifique mensualmente el funcionamiento de la lámpara UV mediante el indicador luminoso en la cubierta (**Cd**).
- Para el mantenimiento de la bomba y UVC, primero afloje y retire el tubo de pulverización (**California**). Presione el botón (**Ch**) de la cubierta frontal en ambos lados y levante la cubierta.
- La bomba y la unidad UVC están conectadas entre sí mediante un codo de 90°, afloje uno de los pivotes (**da**) para desconectar la bomba del UVC.
- Su bomba necesita una limpieza regular. No hay garantía por fallas debidas a bombas sucias y acumulación de sarro dentro de la bomba causada por un mantenimiento inadecuado.
- Dependiendo del uso, el rotor de su bomba puede desgastarse y dañarse; esto es normal; puede comprar rotores nuevos en su distribuidor.
- El dispositivo UVC debe limpiarse dos veces al año. Tan pronto como aumente el crecimiento de algas, revise la lámpara UVC y la lámpara UV y límpielas o cámbielas según sea necesario.
- La lámpara está caliente, espere 10 minutos después de apagarla antes de abrir la unidad.
- Deslice el bloqueo del interruptor rojo para desbloquear el cabezal de la unidad y la carcasa (**ea**).
- Gire el cabezal de la unidad en el sentido contrario a las agujas del reloj hasta el tope y luego sáquelo con cuidado de la carcasa (**Mib**).
- Afloje el tornillo (**Fa**), retire la contratuerca (**Pensión completa**). Retire el cristal de cuarzo incluida la junta mediante un ligero movimiento giratorio (**fc**).
- Limpie la cara exterior del vidrio de cuarzo con SuperFish UVC Pump & Clean cuidadosamente y verifique si hay daños.
- Retire la lámpara UV junto con el clip del tubo UV (**Georgia**) y anillo protector del tubo (**GB**) y retire la junta tórica del cabezal de la unidad (**Georgia**). Limpie el cabezal de la unidad y asegúrese de que esté seco, coloque una junta tórica nueva si es necesario.
- Reemplace la lámpara UV si es necesario (reciclaje). Inserte la lámpara UV (de repuesto) con un clip para tubo UV y un anillo protector del tubo en el alojamiento del cabezal de la unidad.
- Inserte el vidrio de cuarzo con la junta en el cabezal de la unidad, deslice la contratuerca sobre el vidrio de cuarzo y apriétela en el cabezal de la unidad. Vuelva a colocar el tornillo y apriete la contratuerca (**h**).
- Vuelva a colocar el cabezal del aparato con la lámpara UV montada y el cristal de cuarzo en la carcasa. Gírelo en el sentido de las agujas del reloj hasta el tope y deslice el bloqueo del interruptor rojo hacia la carcasa (**j**).
- Para evitar el sobrecalentamiento del UVC, apague el dispositivo UVC cuando no fluya agua.
- En la temporada de invierno, cuando no se utiliza el sistema, se debe retirar el filtro Combi Clear para evitar el riesgo de congelación.
- **La lámpara UV debe reemplazarse anualmente.**  
(Combi Clear 2000: Lámpara SuperFish UV Clear PL 5 Watt, G23-105 mm - Art. 06011005) (Combi Clear 4000: Lámpara SuperFish UV Clear PL 7 Watt, G23-105 mm SP - Art. 06011013) (Combi Clear 6000: Lámpara SuperFish UV Clear PL 11 Watt, G23-167 mm SP - Art. 06011017)